

Sonderzubehör

für Rundschleifgeräte RUS und Teilapparat DELTA

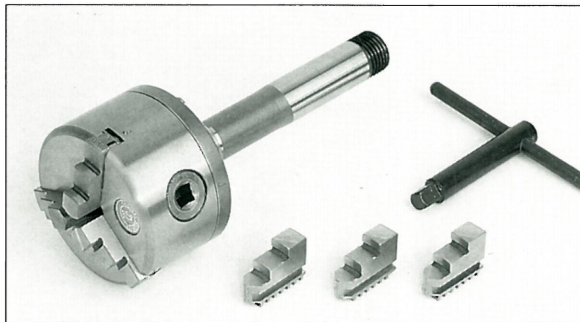

Dreibacken-Drehfutter Ø80 mm
Aufspanndorn hierzu

(Best. Nr. 447)
(Best. Nr. 423)

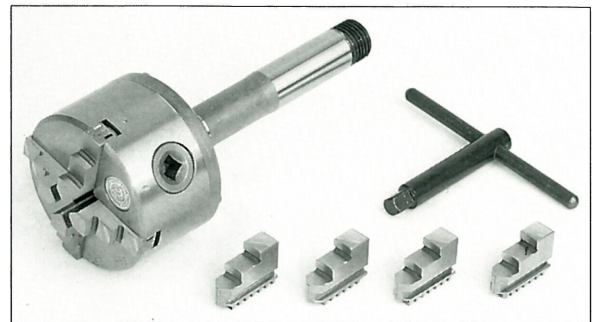

Vierbacken-Drehfutter Ø 80 mm
Aufspanndorn hierzu

(Best. Nr. 448)
(Best. Nr. 423)

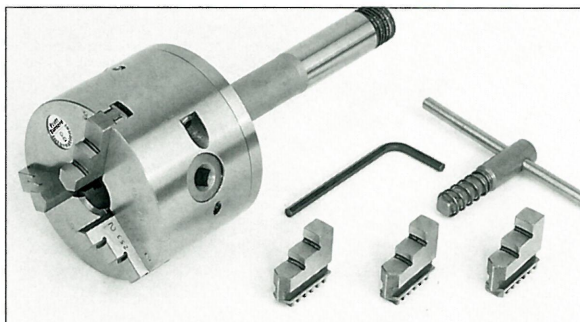

Dreibacken-Drehfutter mit 80 mm verstellbarem Zahn-
kranz. Rundlauf 0,005 mm einstellbar.
Aufspanndorn hierzu

(Best. Nr. 458)
(Best. Nr. 459)



Zugspannzange von 0,5 – 18,00 mm (Best. Nr. 300.xx)
(xx = Durchmesser)
Hochgenauer Rundlauf. Auch mit Holzkasten lieferbar.

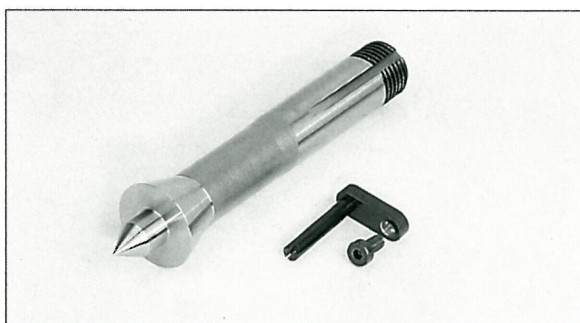

Spitze 60°

(Best. Nr. 428)

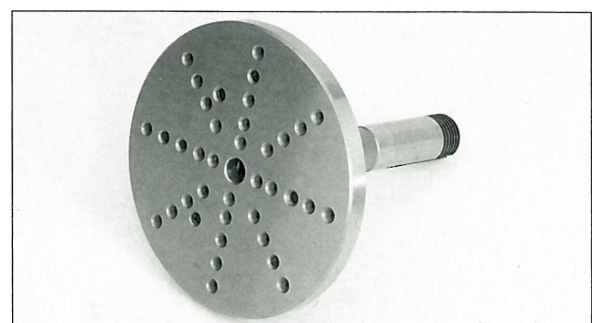

Planscheibe

(Best. Nr. 460)

Sonderaufnahmen auf Anfrage